

Asennus- ja käyttöohjeet Monterings- och bruksanvisning

50 VL viinikaappi / 50 VL vinkyl



Rev 102023



FESTIVO

Sisällysluettelo

Sisällysluettelo	3
Käyttötarkoitus	4
Vastaanotto	4
Ennen laitteen käyttöönottoa	4
Varotoimia	4
Laitteen toimintaperiaate	10
Kytkimet ja termostaatit	10
Käynnistäminen	11
Sammuttaminen	11
Lämpötilan säätö	12
Laitteen normaalit käyntiäänet	13
Puhdistus	13
Käyttäjän huoltotoimet	14
Toimintahäiriöt ja pienten häiriöiden korjaus	15
Virheilmoitukset	15
Huolto	16
Takuuehdot	17
Laitteen käytöstä poistaminen	17
Muistiinpanoja	18



Käyttötarkoitus

Viinikaappi on tarkoitettu ainoastaan viinin säilyttämiseen. Se on tarkoitettu käytettäväksi kotitalouksissa. Laitoskäytössä on otettava huomioon alaa koskevat määräykset.

Viinikaappi on suunniteltu ja testattu voimassa olevien määräysten ja asetusten mukaisesti.

Viinikaappin saa huoltaa vain valtuutettu huoltoliike. Epäpätevät korjaukset voivat olla vaaraksi laitteen käyttäjälle tai ympäristölle.



Vastaanotto

Tarkasta laite, ennen kuin otat sen vastaan. Mikäli havaitset laitteen vaurioituneen kuljetuksessa, tee merkintä rahtikirjaan ja ilmoita asiasta välittömästi kuljettajalle ja myyjälle.

Huom!

Valmistajan myöntämä takuu ei korvaa kuljetusvahinkoja!

Ennen laitteen käyttöönottoa

Lue asennus- ja käyttöohje huolellisesti. Se sisältää tärkeitä tietoja laitteen asentamisesta, käytöstä ja kunnossapidosta.

Älä ota laitetta käyttöön heti kuljetuksen tai kylmässä säilytyksen jälkeen, vaan anna sen seisoa lopullisessa sijoituspaikassaan muutama tunti, että öljy ehtii laskeutua kompressoriin.

Laitteen valmistaja ei ole vastuussa, jos käyttöohjeen ohjeita ei noudateta.

Varotoimia

Sammuta laite virtakytkimestä ja irrota pistotulppa pistorasiasta ennen puhdistusta.

Anna ovien olla auki, kun laitetta ei käytetä.

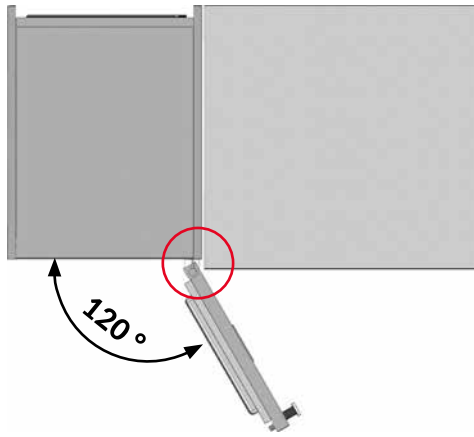

Kuva 1

Ovea ei saa aukaista yli 120°, koska se saattaa aiheuttaa saranaholkin rikkoutumisen oven osuessa esimerkiksi pöytätasen kulmaan (kuva 1).

Varoitus!

Laitetta ei saa sijoittaa liian pieneen tilaan, koska mahdollisen kylmäainevuodon sattuessa voi muodostua räjähtävä kaasuseos. Huonetilaa täytyy olla vähintään 8 m².

Laitte sisältää pienen määrän ympäristöystävällistä, mutta tulenarkaa kylmäainetta, R600a, joka ei vahingoita otsonikerrosta eikä aiheuta kasvihuoneilmiötä. Tarkista ettei kylmäaineputkisto ole vioittunut kuljetuksen tai asennuksen aikana. Vuotava kylmäaine saattaa vahingoittaa silmiä tai syttyä.



Kylmäainevuodon huomattuasi:

- älä päästä avotulta huoneeseen
- katkaise laitteesta virta pois pääkytkimestä
- irrota laitteen pistotulppa pistorasiasta
- tuuleta huonetta useita minuutteja
- ota yhteys Festivo-huoltoon

Huom!

Pidä laitteen ilmankiertoaukot vapaana sekä ylhäällä että alhaalla.

Älä vahingoita kylmäaineputkistoa.

Älä käytä mitään sähkölaitteita kaapin sisäpuolella, jollei ne ole laitteen valmistajan suosittelema.

Asennus

SIJOITUSPAIKKA

Laitteen arvokilpeen on merkitty ympäristön lämpötilaluokka, johon laite on suunniteltu. Arvokilpi on kaapin sisäseinässä.

SN	+10 ... +32 °C
N	+16 ... +32 °C
ST	+18 ... +32 °C
T	+18 ... +43 °C



Sijoita laite kuivaan ja hyvin tuulettuvaan vähintään 8 m² suuruiseen tilaan.

Älä sijoita laitetta lämpöpatterin, liedен tai muun lämmönlähteen välittömään läheisyyteen.

Jäähdytyskoneiston moitteeton toiminta vaatii hyvän ilmanvaihdon. Laitteen etupuolella, oven alla olevaa sokkelin ilmanottoaukkoa ei saa peittää.

Huom!

Tehtaan myöntämä takuu ei korvaa vahinkoja, jotka aiheutuvat asennusvirheestä. Varmista, että lauhdutusilmankierto on vähintään ohjeen mukainen.

Sijoituspaikan lattian pitää olla tasainen ja vaakasuora sekä samassa tasossa lopullisen lattian kanssa.

Kaapin höyrystimeen muodostuu huurretta, jonka laite sulattaa automaattisesti. Sulatusvesi johdetaan kompressoritilassa olevaan haihdutusastiaan. Vesi haihtuu haihdutusastiasta automaattisesti. Jos laitteeseen tulee toimintahäiriö, on mahdollista että vettä pääsee valumaan lattialle.

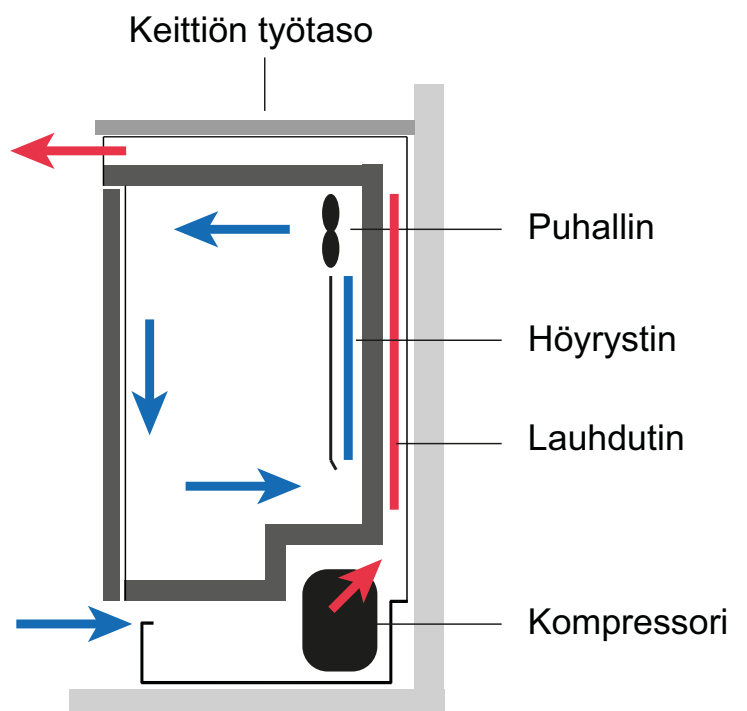

Huom!

Asenna aina suoja-allas laitteen alle.

Suoja-allas on saatavana lisävarusteena.

Vaihtoehtoisesti kaapin sijoituspaikan voi tehdä vesitiiviiksi myös muulla tavoin. Vesitiivis alusta nostetaan seinälle niin, että mahdollinen vuotovesi ei pääse rakenteisiin lattian ja seinän liitoksen kautta.

Kaapin voi sijoittaa kiinni taustaan ja sivupintoihin. Jos laitteen sivupinta tulee toista kylmäkalustetta tai ulkoseinää vasten, on pintojen väliin jätettävä noin 1 cm:n tuuletusrako.

Laitteeseen ei saa kiinnittää muita kalusteita, koska laite pitää olla vedettävissä ulos puhdistusta ja huoltoa varten.

Jos laite asennetaan nurkkaan, varmista, että ovi mahtuu avautumaan vähintään 90°.

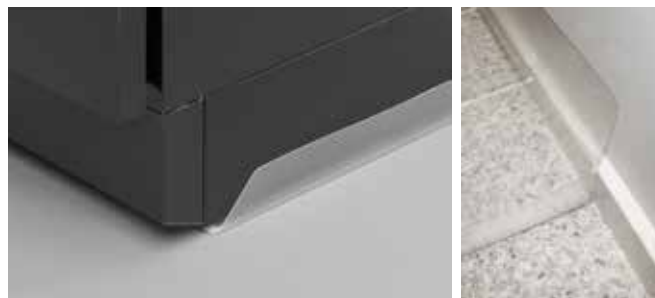

Huom!

Tarkista, että kondenssivesiletkun pää (A) on haihdutusaltaassa (B).

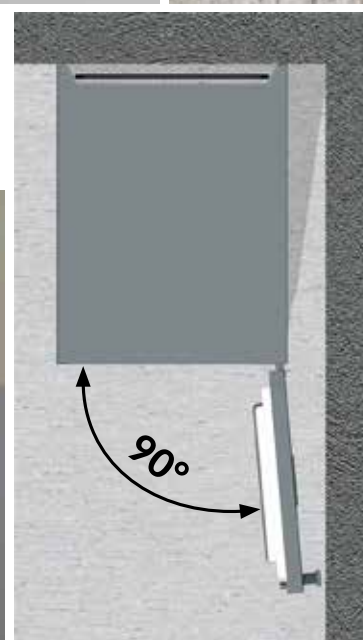
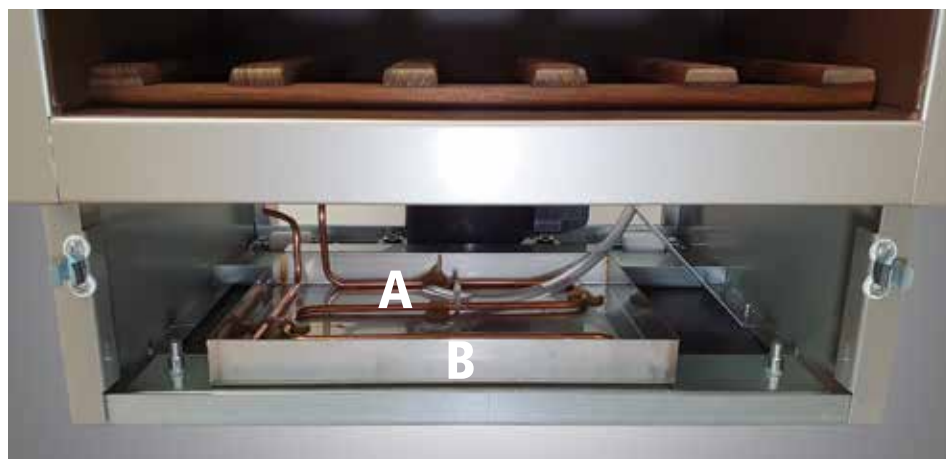

SÄHKÖLIITÄNTÄ

Liitä laitteen liitäntäjohto yksivaiheiseen 230 V 50 Hz pistorasiaan. Pistorasian sulakkeen koko 10 A.

Vain sähköasentaja saa tehdä muutoksia liitäntätapaan tai vaihtaa liitäntäjohdon.

Pistorasia pitää olla sijoitettu siten, että laitteen pistotulpan voi irrottaa pistorasiasta ilman laitteen siirtämistä.

Ylimääräistä liitäntäjohtoa ei saa työntää kalusteen taakse lauhtutintilaan ja tukkia ilmankiertoa, vaan johdon pitää olla esimerkiksi lattialla kylmiön takana.

Ylikuumenemisvaaran vuoksi laitetta ei saa liittää sähköverkkoon haaroituspistorasian tai jatkojohdon avulla.

TASAPAINOTUS

Työnnä kaappi paikalleen. Laitte on asennettava samalle tasolle muun lattiapinnan kanssa.

Säädä laite suoraan etureunan säätöjalkojen A avulla.

SOKKELIN ETULEVYN ASENNUS

Kiinnitä sokkelin etulevy paikoilleen.

Etulevy kiinnittyy kiinnikkeillä B (2 kpl) sokkeliin.

Kun olet painanut etulevyn paikoilleen, nosta se niin ylös kuin se nousee.

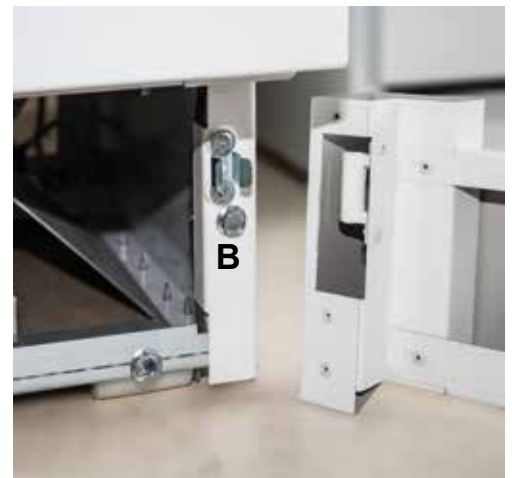
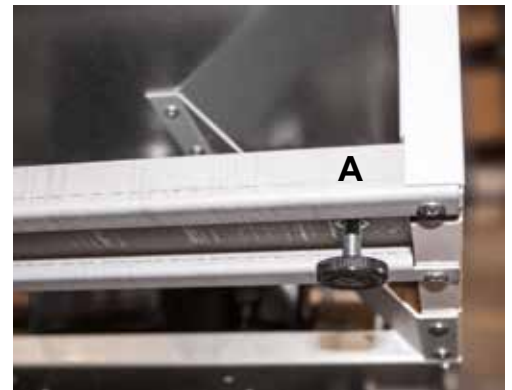

OVEN SÄÄTÖ

Laitteen ovi säädetään tehtaalla tasaisella alustalla. Jos alustassa on epätasaisuuksia, tämän vaikuttaa oven säätöihin.

Tarkista oven asento runkoon nähden. Jos ovi ei ole suorassa, sitä voi säätää saranoilla.

Saranan säätö, kuvat 1 ja 2

Tarkista oven asento ja tiivisteen istuvuus runkoon ja säädä ovea tarvittaessa.

Löysää yläsaranan ruuvit. Käännä saranaa sivusuunnassa (nuolet C) kunnes ovi on suorassa ja kiristä ruuvit.

Mitta A (kuva 3) pitää olla sama oven ylä- ja alapäässä. Jos se ei ole, siirrä yläsaranaa. Löysää kiinnitysruuveja ja siirrä yläsaranaa (nuolet B) niin, että mitta A on sama ylhäällä ja alhaalla. Kiristä ruuvit.

Tarvittaessa voit säätää myös alasaranaa (kuva 2).

Jos tiiviste on saranapuolelta liikaa puristuksissa, säädä saranoita.

Jos tiiviste on painunut eikä ota kiinni karmiin, lämmitä sitä VAROVASTI hiustenkuivaajalla ja muovaa tiivistettä sormin korkeammaksi.

Voitele saranat tarvittaessa.

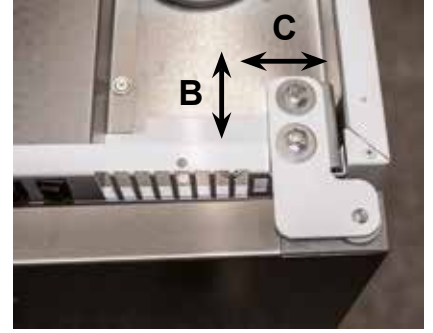

Yläsarana, kuva 1



Alasarana, kuva 2

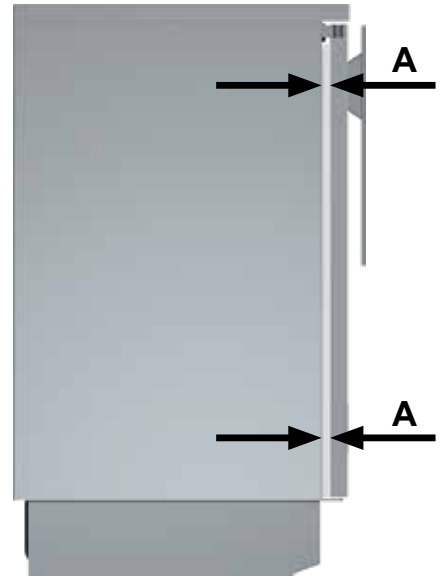

Kuva 3

Laitteen toimintaperiaate

Jäähdytyskoneistoon kuuluvat kompressori, lauhdutin ja höyrystin muodostavat suljetun piirin, jossa kompressori kierrättää kylmäainetta.

Höyrystimessä kylmäaine höyrystyy ja sitoo lämmön itseensä jäähdyttäen kaapin sisäosaa.

Kylmäaineeseen sidottu lämpö poistuu lauhduttimen kautta kaapin ulkopuolelle.

Höyrystimeen muodostunut jää sulaa automaattisesti ja sulavesi johdetaan kompressoritilassa olevaan haihdutusastiaan, josta se haihtuu automaattisesti.

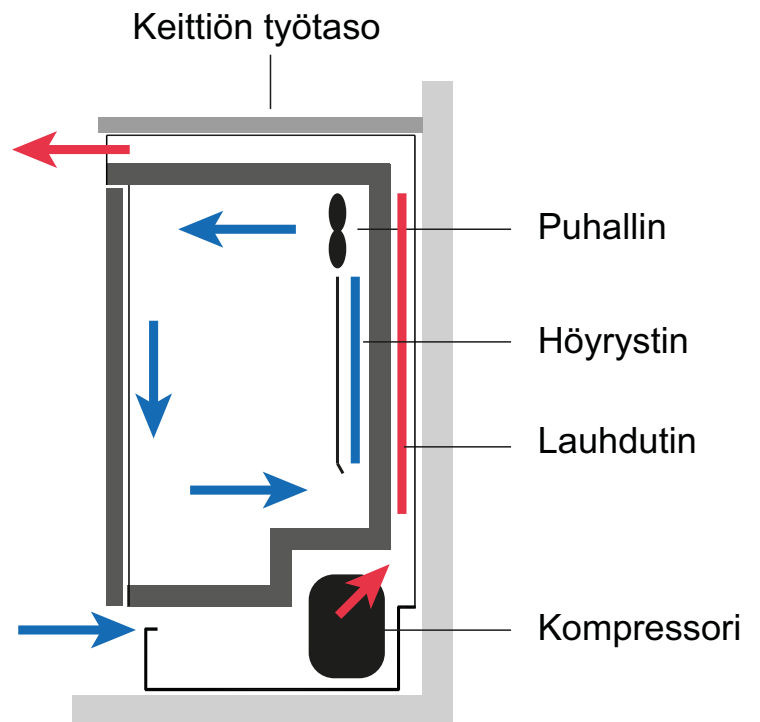

Kytkimet ja termostaatit



1. Päävirtakytkin (kytkee laitteelle jännitteen)
2. Valokytkin
3. Kaapin lämpötilasäädin

Käynnistäminen

Älä ota laitetta käyttöön heti kuljetuksen tai kylmässä säilytyksen jälkeen, vaan anna sen seisoa lopullisessa sijoituspaikassaan muutama tunti, että öljy ehtii laskeutua kompressoriin.

Puhdista kaapin sisäosat ennen käyttöönottoa (katso kappale ”Puhdistus”)

Kytke laitteen liitännäjohton pistotulppa pistorasiaan.

Tehtaalla kaapin pääkytkin (1) on jätetty OFF-asentoon.



Paina pääkytkintä (1), jolloin näyttöön ilmestyy noin 10 sekunnin kuluessa kaapin sisälämpötilaa osoittava lukema.

Kaapin lämpötilaa voi seurata säätimen näytöltä.

Sammuttaminen



Laitte sammutetaan pääkytkimestä (1) mutta pelkän kylmäkoneiston voi sammuttaa erikseen myös näytön virtapainikkeesta . Tällöin voit halutessasi käyttää laitteen sisävaloa, vaikka laitteen kylmäkoneisto ei ole päällä.

Lämpötilan säätö



Kaapin lämpötila on asetettu tehtaalla +13 °C asteeseen.

Voit tarkastaa lämpötilan asetusarvon painamalla lyhyesti painiketta **SET**.

Voit muuttaa lämpötilan asetusarvoa välillä +8...+18 °C. Paina painiketta **SET**

pitkään kunnes °C symboli alkaa vilkkua. Valitse haluttu lämpötila nuolinäppäimillä



. Nuoli ylös nostaa lämpötilaa ja nuoli alas laskee lämpötilaa. Haluttu

lämpötila-asetus tallentuu automaattisesti eikä erillistä kuittausta tarvita. Näyttö palaa

näyttämään kaapin lämpötilaa.

Huom!

Sisäilmankiertoon vaikuttaa myös viinikylmiön täyttöaste, joka on maksimissaan noin 25 normaalikokoista viinipulloa.

Lämpötilasuositus:

- valkoviini +9...+14 °C
- punaviini +14...+18 °C

Laitteen normaalit käyntiäänet

KAAPIN NORMAALIÄÄNI

Kaappi tuottaa kylmää kompressorikäyttöisellä jäähdytysjärjestelmällä. Ellei laite ole täysin suorassa tai jos putkiston osat koskettavat toisiaan, voi syntyä resonanssiääni, Putkia voi taivuttaa varovasti käsin erilleen.

Koneiston käynnistymisen ja pysähtymisen jälkeen saattaa kuulua erikokoisten metalliosien erilaisesta lämpölaajenemisesta johtuvia ääniä.

JÄÄHDYTYSJÄRJESTELMÄ

Kun kylmäaine liikkuu putkistossa, kuuluu sihisevä, kupliva tai kiehuva ääni.

TERMOSTAATTI

Kompressori käynnistyy ja pysähtyy termostaatin ohjaamana. Kun termostaatti kytkeytyy, kuuluu vaimea naksahdus. Kompressori toimii sitä useammin, mitä enemmän ovia avataan.

KOMPRESSORI

Kompressorin moottorista ja pumpusta kuuluu suriseva tai ”kuorsaava” ääni, kun kylmäaine pumppautuu.

SISÄPUHALLIN

Kun kompressori käynnistyy, käynnistyy samalla myös kaapin sisällä oleva puhallin. Tämä aiheuttaa matalaa hurinaa, joka kuuluu kompressorin käyntijakson ajan.

Puhdistus

Sammuta laite päävirtakytkimestä 1 sisäpintojen puhdistuksen ajaksi.



Käynnistä kaapin koneisto puhdistuksen jälkeen päävirtakytkimestä 1. Koneisto käynnistyy ja näyttöön ilmestyy kaapin sisälämpötilan lukema. Koneisto käy niin kauan, että sisälämpötila on saavuttanut asetusarvon.

Älä päästä puhdistusvettä säätölaitteisiin tai valaistukseen. Puhdista kaikki sisäpinnat, oven tiivistettä lukuunottamatta, haalealla vedellä, johon on lisätty hieman astianpesuainetta. Hankaavat tai liuottavat aineet eivät sovellu puhdistukseen. Puhdista oven tiiviste pelkällä vedellä. Kuivaa sisätilat ja tiiviste huolella.

Käyttäjän huoltotoimet

Huom!

Pysäytä koneisto pääkytkimestä ja irrota pistotulppa pistorasiasta puhdistuksen tai muun huoltotyön ajaksi.

KONEISTON PUHDISTUS

Vedä kaappi irti seinästä. Poista pöly ja muut epäpuhtaudet kompressoritilasta sekä takaseinällä olevan lauhduttimen ympäriltä säännöllisesti kerran vuodessa.

Imuroi lauhdutin ja muut osat varovasti pölyimurin harjasuulakkeella.

Epäpuhtaudet kompressoritilassa ja lauhduttimessa heikentävät koneiston toimintaa ja lisäävät sähkönkulutusta.

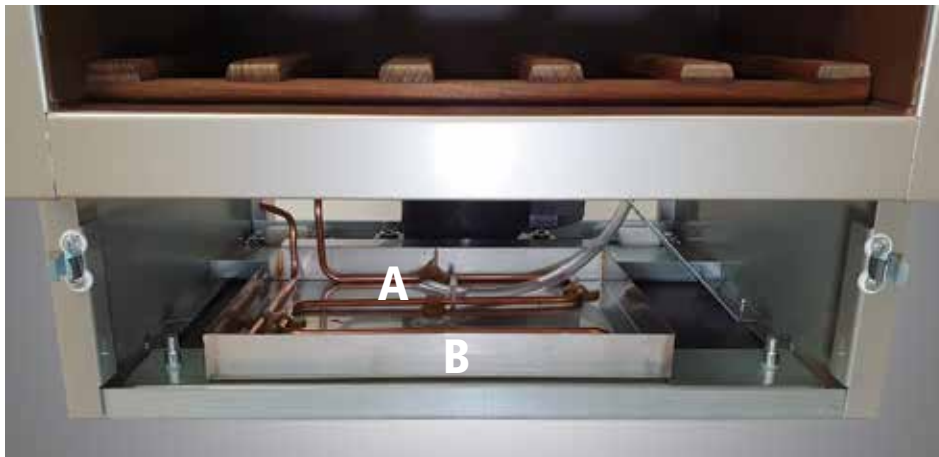

Puhdista laitteen alla oleva haihdutusallas (B) tarvittaessa varovasti esimerkiksi kostealla liinalla. Varmista, ettei haihdutusaltaalle tulevan kondenssivesiputken pää (A) ole tukkeutunut ja että putken pää on haihdutusaltaassa. Varo vahingoittamasta kylmäputkia.

Voitele oven saranat ja säädä ovet tarvittaessa.

Varoitus!

Rst-ovien ja vetolaatikoiden pinnat on käsitelty Easy Clean pinnoitteella, joka suojaa pintoja likaantumiselta. Älä käytä pintojen puhdistamiseen teräspintojen puhdistusainetta, koska se vahingoittaa suojapinnoitetta.

Toimintahäiriöt ja pienten häiriöiden korjaus

Kaikki toimintahäiriöt eivät välttämättä vaadi huoltohenkilön apua. Tarkista siksi ensin, voitko poistaa häiriön seuraavien ohjeiden avulla. Jos laitteessa ei ole vikaa, joudut korvaamaan huoltokäynnistä aiheutuneet kulut itse myös takuuaikana.

Jos jäädytyskoneisto ei toimi, tarkista että:

- olet noudattanut käyttöohjeen neuvoja
- pistotulppa on kunnolla rasiassa
- sulake on ehjä
- pääkytkin ja käyttökytkimet ovat käyntiasennossa
- sähkönjakelussa ei ole häiriöitä

Huom!

Jos ympäristön lämpötila kohoaa epätavallisen korkeaksi, saattaa kompressorin suojalaite pysäyttää koneiston. Uudelleen käynnistymiseen voi olosuhteista riippuen kulua ½ - 1 tuntia.

Jos jäädytysteho on heikko:

- tarkista, että ovi on tiiviisti kiinni
- ovi on avattu usein tai pidetty auki liian kauan
- laitettu tuotteita liian paljon kerralla jäähtymään
- ilmankierto estynyt ulko- tai sisäpuolella

Kaapin sisävalo:

Kylmiössä on pitkäikäinen led-valaisin. Vikatilanteessa ota yhteys Festivo-Huoltoon.

Virheilmoitukset

P1 = sisätilan anturivika

Kaappi toimii anturiviasta huolimatta asetetun ohjelman mukaisesti. Lämpötila saattaa kuitenkin vaihdella. Vika on korjattava. Ota yhteys Festivo -huoltoon.

HA = yلیلämpö

Katso ensin kappale "Toimintahäiriöt". Mikäli em. kohdat ovat kunnossa, eikä laitteen lämpötila palaudu normaaliksi noin kahden tunnin kuluessa, ota yhteys Festivo-huoltoon.

LA = alilämpö

Katso ensin kappale "Toimintahäiriöt". Mikäli em. kohdat ovat kunnossa, eikä laitteen lämpötila palaudu normaaliksi noin kahden tunnin kuluessa, ota yhteys Festivo-huoltoon.



Huolto

Jos et voi poistaa laitteen toimintahäiriötä, kutsu huoltohenkilö apuun. Älä yritä itse korjata laitetta, varsinkaan sen sähköosia.

Tarpeeton ovien avaaminen kohottaa kaapin sisälämpötilaa.

Takuukorjauksen tekijäksi tehdas hyväksyy vain sen valtuuttaman huoltoliikkeen.

Huom!

Kun tilaat laitteelle takuukorjausta, ilmoita laitteen takuutiedot:

- Laitteen valmistusnumero ja tarkka tyyppinumero. Nämä tiedot löytyvät arvokilvestä, joka sijaitsee kaapin oikeassa sivuseinässä sisäpuolella.
- Laitteen osto- tai toimituspäivä.

Huom!

Takuukorjaajalle on esitettävä asianmukaisesti täytetty ja myyjän merkinnällä varustettu takuutodistus tai ostokuitti.



Ellei laitteen omistaja / haltija voi esittää takuun voimassaoloa, ei mahdollista korjausta tehdä takuutyönä. Takuuaikaiset huollot tehdään kohtuullisen ajan kuluessa ja normaalina työaikana. Jos huoltomies vaaditaan saapumaan välittömästi tai normaalin työajan ulkopuolella, saattaa siitä aiheutua lisäkustannuksia, jotka tilaaja on velvollinen maksamaan huollon tehneelle liikkeelle.

HUOLTOPALVELU SUOMESSA

Tämän tuotteen takuuaikaisesta sekä sen jälkeisestä huollosta Suomessa vastaa maan kattava huoltoverkosto, joka tarjoaa parhaan mahdollisen tuotetuntemuksen, joustavan huoltopalvelun ja laajan varaosavaraston edut.

Pitkien juhlapyhien aikana mahdollisesti sattuvien vahinkojen varalle suosittelemme erillisen vakuutuksen ottoa.

HUOLTOKUTSUT SUOMESSA

Suomen Kotikylmiö Oy:n valmistamien tuotteiden huollosta vastaa Suomessa

Festivo Huolto

Puh. (03) 553 8681

huolto@festivo.fi

Suomen Kotikylmiö Oy:n asiakkaan kyseiseen numeroon soittama huoltokutsupyynnö välitetään maantieteellisesti asiakasta lähimpään huoltoliikkeeseen.

Takuuehdot

Kotitalouslaitteidemme takuu-aika on kaksi vuotta osto- tai toimituspäivästä alkaen. Takuuseen sisältyy takuu-aikana valtuutetulle huoltoliikelle ilmoitettujen, takuunantajan toteamien rakenne-, valmistus-, ja raaka-ainevikojen, sekä niiden itse laitteelle aiheuttamien vaurioiden korjaaminen veloitusetta. Mainitut viat huoltoliike korjaa saattamalla laitteen toimintakuntoon.

Kylmäjärjestelmän pääkomponenteille (kompressori, höyrystin ja lauhdutin) myönämme 5 vuoden varaosatakuun, kun laitteen korjaa Suomen Kotikylmiö Oy:n valtuuttama huoltoliike. Varaosatakuu kattaa rikkoutuneen komponentin, mutta ei osan vaihtamisesta aiheutuvia tai muita välillisiä kustannuksia.

Mikäli laite tulee muuhun kuin normaaliin yksityiseen kotikäyttöön, on takuuehdoista sovittava erikseen kirjallisesti valmistajan kanssa.

Takuuseen eivät sisälly viat, jotka ovat aiheutuneet

- kuljetuksesta
- käyttäjän huolimattomuudesta
- laitteen ylikuormituksesta
- käyttöohjeessa mainittujen asioiden tai huollon laiminlyönnistä
- jännitteen vaihtelusta (sallittu +/-10%)
- ukkosesta
- muiden kuin valtuutetun huoltoliikkeen tekemät huollot, korjaukset rakennemuutokset
- laitteen toiminnan kannalta merkityksettömien vikojen, kuten pintanaarmujen korjaaminen
- osat, joiden rikkoutumisvaara esimerkiksi huonon käsittelyn tai luonnollisen kulumisen takia on normaalia suurempi, kuten käsin kosketeltavat muoviosat

Laitteen käytöstä poistaminen

Huom!

Käytöstä poistettua laitetta ei saa laittaa kaatopaikkajätteisiin, koska se sisältää SER-jätettä. Laite on hävitettävä jätelain muutoksen 13.8.2005 mukaisesti SER-jätteenä.

Valtioneuvoston 9.9.2004 antamalla asetuksella kuluttajat voivat palauttaa kaikki SER-laitteet (sähkö- ja elektroniikkaromu) maksutta tuottajien järjestämään keräykseen.

Keräyspisteet: www.jly.fi

Varoitus!

Kun hävität vanhan kylmälaitteesi, niin varo laitteen kylmäjärjestelmän putkia. Putket eivät saa rikkoutua koska silloin kylmäjärjestelmän sisältämät kylmäaine ja kompressoriöljy pääsevät luontoon. Putkistosta vapautuva kylmäaine voi vahingoittaa silmiä.

Muistiinpanoja

Innehållsförteckning

Användningsföreskifter	4
Mottagning	4
Innan skåpet tas i bruk	4
Försiktighetsåtgärder	4
Montering	6
Funktionsbeskrivning	10
Kopplingar och termostater	10
Uppstart	11
Driftsavbrott	11
Ändring av temperatur	12
Ljudutveckling under driften	13
Rengöring	13
Rengöring och service	14
Driftstörningar och justering av mindre störningar	15
Felmeddelande	15
Service	16
Garantivillkor	17
Skrotning av produkten	17
Anteckningar	18



Användningsföreskifter

Vinkylen lämpar sig endast för förvaring av viner.

Vinkylen är konstruerad och testad enligt gällande bestämmelser och förordningar.

Servicearbeten får endast utföras av auktoriserad serviceverkstad som utbildats om produkten. Felaktiga servicearbeten kan orsaka fara för användare och omgivning.



Mottagning

Besiktiga skåpet noga vid mottagandet. Om produkten är transportskadad skall detta omedelbart noteras på fraktsedeln. Transportörens förare samt säljaren skall också underrättas om detta.

Obs!

Tillverkarens garanti omfattar inte transportskador!

Innan skåpet tas i bruk

Läs noga igenom monterings- och bruksanvisningarna. De innehåller viktig information om hur skåpet skall monteras, användas och skötas.

Apparaten skall ej tas i drift direkt efter transport eller efter förvaring i kyla. Låt den stå några timmar före placeringen, för att oljan hinner rinna ner i kompressorn.

Tillverkaren ansvarar inte för skador som uppkommit genom att bruksanvisningarna inte följts.

Försiktighetsåtgärder

Vid rengöring av vinkylen skall strömbrytaren stängas av och stickproppen dras ut eluttaget.

Lämna dörren på glänt om vinkylen har ett längre driftsavbrott.

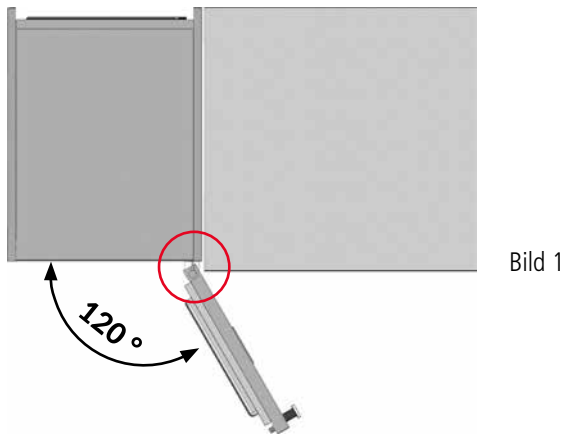

Dörren får ej öppnas över 120°, då gångjärnsholken kan gå sönder (bild 1).

Varning!

Kylen får inte placeras i ett alltför litet utrymme, eftersom det då kan bildas en explosiv gasblandning vid ett eventuellt läckage av kylmedium. Rummet måste vara minst 8 m² stort.

Kylen innehåller en liten mängd miljövänligt, men brandfarligt kylmedium, R600a. Detta kylmedium skadar inte ozonskiktet och bidrar inte till växthuseffekten. Kontrollera att inte rören för kylmediet har skadats under transporten eller monteringen. Läckande kylmedium kan skada ögonen eller antändas.



Om du upptäcker läckage av kylmedium:

- se till att det inte förekommer öppen eld i rummet
- stäng maskinen med huvudströmbrytaren
- ta ur anläggningens stickpropp ur eluttaget
- vädra rummet i flera minuter
- ta kontakt med Festivo-service

Obs!

Se till att ventilationen till vinskåpet inte blockeras. (både uppe och nedan)

Skada inte rören för kylmedium.

Använd inga andra elektriska maskiner i kylen såvida de inte har godkänts för detta ändamål av tillverkaren.

Montering

UPPSTÄLLNINGSPLATS

Placera kylen på en plats där omgivningstemperaturen motsvarar den klimatklass som anges på typskylten.

SN	+10 ... +32 °C
N	+16 ... +32 °C
ST	+18 ... +32 °C
T	+18 ... +43 °C



Placera ej kylen i ett trångt och dåligt ventilerat utrymme.

Placera ej kylen i direkt närhet av värmeelement, spis eller annan värmekälla.

Aggregatet kräver en god luftcirkulation. Öppningen för luftintag som finns placerad nedanför utdragslådan på apparatens framsida får ej övertäckas.

Obs!

Den garanti som ges av fabriken gäller inte om instruktionerna gällande kondenseringsventilation inte efterföljs.

Vinkylen placeras på ett jämnt och vågrätt golv som är i samma höjd med det övriga golvet.

I kylens evaporator bildas is, som automatiskt smälts ner. Smältvattnet leds till avduntningskärlet i kompressorn. Från avduntningskärlet avdunstar vattnet automatiskt. Om en störning i funktionen uppstår är det möjligt att vattnet rinner ut på golvet.

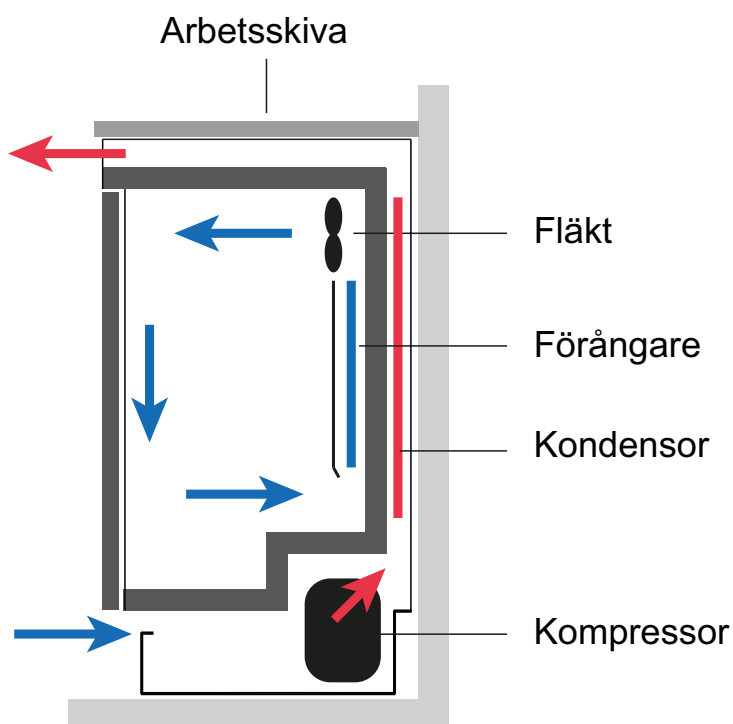

Obs!

Installera alltid en skyddsbassäng under apparaten.

Skyddsbassängen kan beställas som tillbehör.

Det är också möjligt att göra underlaget vattentätt så, att ett eventuellt vattenläckage genast kan märkas. Det vattentäta underlaget böjs upp mot väggen så, att ett eventuellt vattenläckage inte kan rinna in i konstruktionerna genom fogen mellan golv och vägg.

Kylfrysens kan placeras direkt mot en bakvägg och mot sidoväggar, men om dess sidoyta placeras intill andra kyl frysens el. mot en yttervägg måste ett minst 1 cm brett ventilationsutrymme lämnas mellan dessa ytor.

Vinkylen får ej fästas ihop med andra snickerier, då den måste vara utdragbar för rengöring och service.

Se till att dörren kan öppnas 90° så att vinhyllorna kan dras ut ur skåpet (se bilden).



Skyddsbassäng



Obs!

Kontrollera att änden av kondensslangen (A) är i avdunstningsbassängen (B).

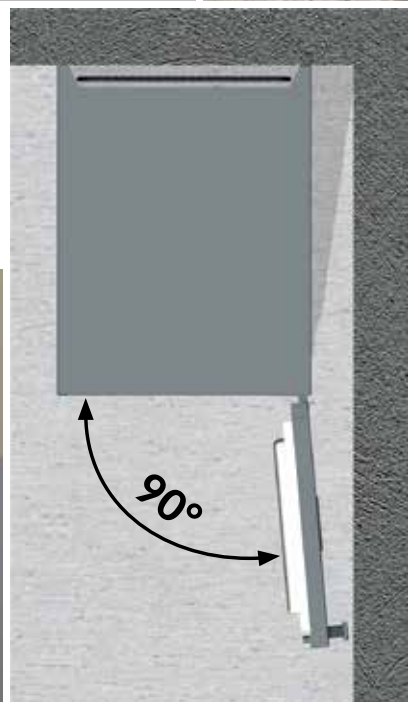
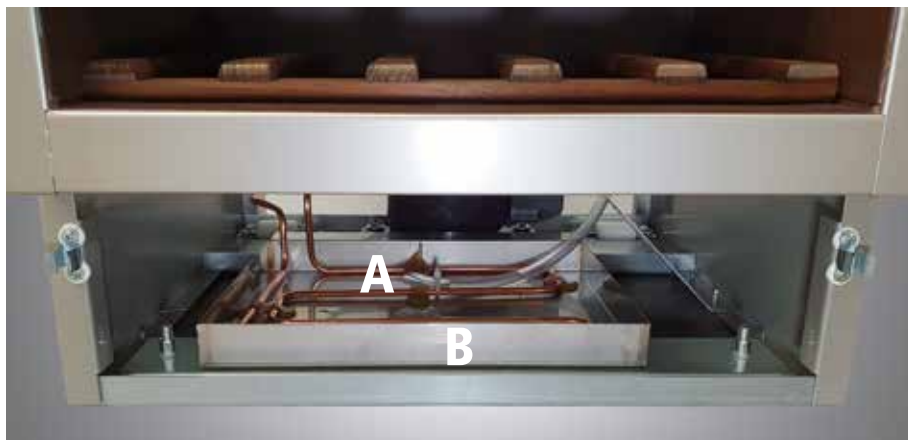

ELANSLUTNING

Vinkylen ansluts genom att stickproppen sticks in i ett 2-fas vägguttag 230 V 50 Hz. Vägguttaget skall ha en 10 A säkring.

Förändringar i anslutningen eller byte av anslutningskabel får endast utföras av behörig elektriker.

Anslutningskabel måste kunna tas bort av eluttag utan att flytta vinkyl.

Lämna ej överflödiga anslutningskabel bakom skåpet utan på golvet för att luftcirkulationen inte blir stört.

Det är inte tillåtet att ansluta vinskåpet via förlängningskabel eftersom en sådan anslutning inte garanterar vinskåpets säkerhet (det finns risk för överhettning).

SKÅPETS AVVÄGNING

Skjut in skåpet på sin plats. Skåpet skall monteras in på samma nivå som den omgivande golvytan.

Skjut vinkylen på plats och balansera den med justeringsskruvarna A i framkanten.

MONTERING AV SOCKELN FRAMSKIVA

Sätt sockelns framskiva på sin plats.

Framskivan sätts fast på sockeln med tvingar B (2 st).

När framskivan är på sin plats, lyfta upp den så upp som möjligt.

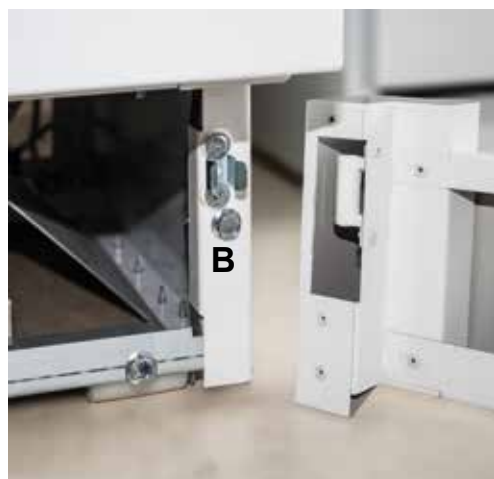
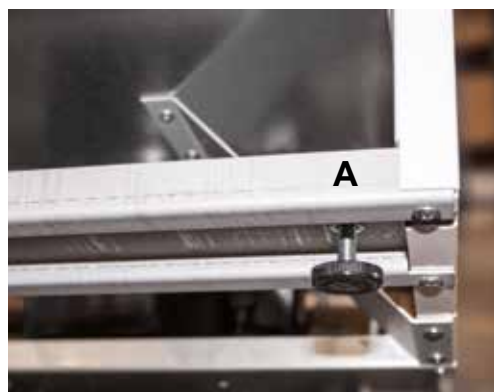

DÖRRHÄNGNING

Fabriken justerar dörr på en horisontell plattform. Om den omgivande golvytan är ojämn, påverkas det på justering.

Vid behov kan gångjärn regleras genom att lösgöra skruvar och överflytta dörren till pilens riktning.

Gångjärnsjustering, bilder 1 och 2

Kontrollera dörrens läge och tätningens passning på karmen och justera dörren vid behov.

Lossa de övre gångjärnsskruvarna. Vrid gångjärnet i sidled (pilarna C) tills dörren är rak och dra åt skruvarna.

Mått A (bild 3) måste vara på samma nivå upp och nere på dörren. Om det inte är det, flytta det övre gångjärnet. Lossa fästmuttrarna och flytta det övre gångjärnet (pilarna B) så att dimension A är lika upptill och nedtill. Dra åt skruvarna.

Vid behov kan du även justera det nedre gångjärnet (bild 2).

Om tätningen är för komprimerad på gångjärnssidan, justera gångjärnen.

Om tätningen inte sitter tätt mot stommen värma den FÖRSIKTIGT med hjälp av varmluft (hårtork) och forma om med hand.

Smörj gångjärnen om nödvändigt.

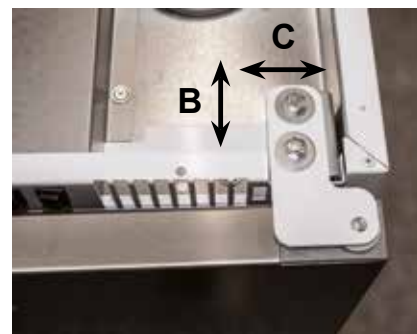

Övre gångjärn, bild 1



Nedre gångjärn, bild 2



Bild 3

Funktionsbeskrivning

Kylaggregatet består av kompressor, kondensor och förångare som bildar en sluten krets, där kompressorn distribuerar kylmedium.

Kylmediet förångas i förångaren och binder åt sig värmen och kyler ner kylan.

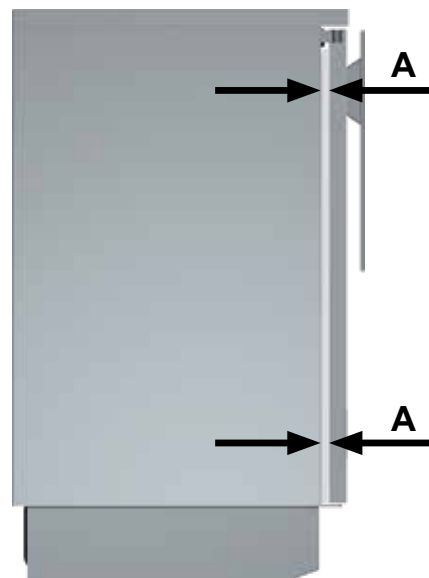
Värmen som binds till kylmediet överförs via kondensorn till omgivande luft.

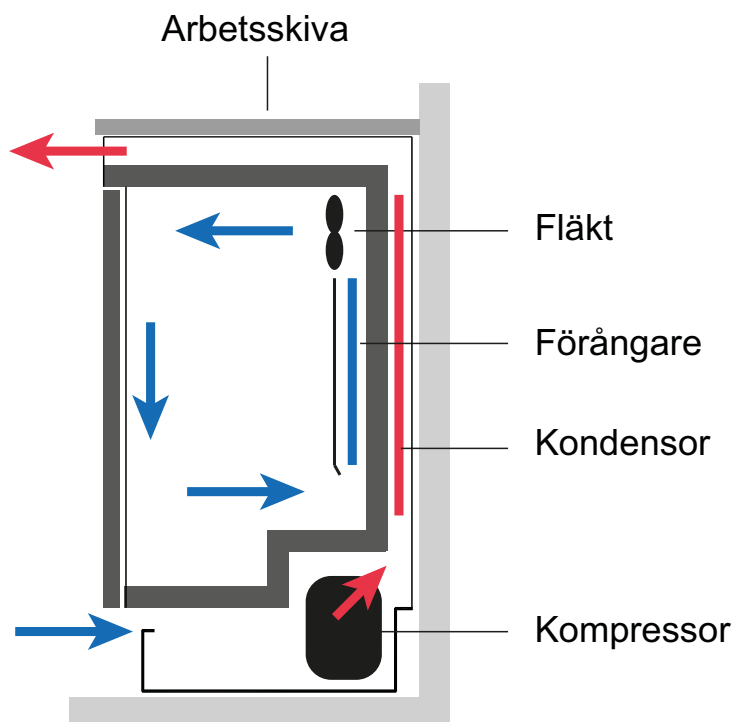

Kopplingar och termostater



1. Huvudströmbrytare
2. Ljusbrytare
3. Elektronisk termostat

Uppstart

Apparaten skall ej tas i drift direkt efter transport eller efter förvaring i kyla. Låt den stå några timmar före placeringen, för att oljan hinner rinna ner i kompressorn.

Rengör kyl/frysens inre delar enligt anvisning (se avsnitt "Rengöring").

Sätt stickproppen i eluttaget.

I fabriken har kylens huvudströmbrytare 1 ställts i OFF-läge.



Tryck ner huvudströmbrytare (1). Efter cirka 10 sekunder displayen visar temperaturen i kyldelen. Indikatorn blinkar tills önskade temperaturer har uppnåtts.

Man kan följa temperaturer i kylan på displayen.

Driftsavbrott



Enheten stängs av från huvudströmbrytaren (1), men enbart kylsystemet kan stängas av separat också från strömbrytaren  på displayen. I det här fallet kan du använda apparatens innerbelysning om du vill, även om apparatens kylsystem inte är på.

Ändring av temperatur



I fabriken har temperaturen justerats till +13 °C.

Den inställda temperaturen fås fram genom att trycka på **SET** knappen för en stund.

Man kan justera övre dels temperatur mellan +8...+18 °C. Tryck på knappen **SET** tills °C symbol börjar blinka. Inställ önskad temperatur genom att trycka på knappen



. Knappen UP höjas temperaturen och knappen NER sänkas temperaturen.

Temperaturen sparas i minnet automatiskt och separat återställningsfunktion behövs inte.

Displayen återgår till att visa den inre temperaturen.

Obs!

Den inre luftcirkulationen påverkas även av hur fylld vinkylen är. Den rymmer maximalt ca 25 normalstora vinflaskor.

Rekommenderade temperaturer är:

- vitt vin +9...+14 °C
- rött vin +14...+18 °C

Ljudutveckling under driften

KYLENS NORMALA LJUD

Det är fullt normalt att det uppkommer olika ljud när kompressorn arbetar. Ljudnivån kan variera. Ljudstyrkan påverkas bl.a av hur apparaten är monterad, hur den används och hur gammal den är.

Resonansljud kan uppkomma om apparaten inte står helt rak eller om rörsystemen kommer i beröring med varandra. Rören kan försiktigt böjas isär för hand.

Också efter det att maskinen kopplats till eller från kan höras ljud, som uppkommer genom avvikande värmeutvidgning i metalldelar av olika storlekar.

KYLSYSTEM

När köldmediet pumpas in i rören hörs ettplaskande eller bubblande ljud.

TERMOSTAT

Kompressorn kopplas till eller från genom termostaten. Termostaten slår oftare på eller av ju mera skåpet används. När maskinen kopplas till eller från uppstår en mindre vibration i kylfrysens.

KOMPRESSOR

När köldmediet pumpas in hörs ett surrande eller "snarkande" ljud från kompressorns motor och pump.

INNEFLÄKT

Samtidigt med kompressorn startar innefläkten. Lågt brummande hörs under kompressorns drift.

Rengöring

Stäng av kyldelen under rengöringen. Tryck på huvudstömbrytare 1.



Uppstart kylan efter rengöring. Tryck på knappen 1. Kompressor startar och kylens temperatur visas i display. Kompressor pågår tills kylan uppnår det inställda temperaturen.

Rengöringsvatten får ej komma i beröring med reglageapparat eller belysning. Alla insidans ytor förutom dörrens tätningband, kan rengöras med ljummet vatten med tillsats av lite diskmedel. Rengör dörrens tätningband med endast vatten. Slipande el. lösande medel är ej lämpliga att användas. Torka insidans ytor och tätningbanden ordentligt.

Rengöring och service

Obs!

Stäng alltid av maskinen med huvudbrytaren och dra ut stickkontakten från vägguttaget vid rengöring eller annan service.

RENGÖRING MASKINER

Dra ur skåpet från väggen. Avlägsna regelbundet en gång per år damm och andra orenheter i kompressorutrymmet och runt kondensorn på skåpets baksida.

Rengöringen kan lätt utföras med t.ex. dammsugarens borstmunstycke.

Orenheter i kompressorutrymmet och kondensorn försvagar maskinens funktion och ökar elkonsumtionen.

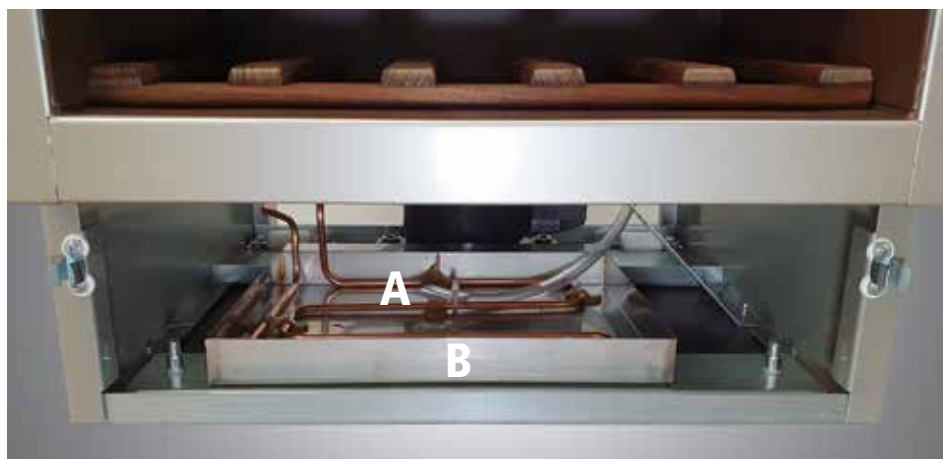

Rengör vid behov noggrant avduntningsbassängen (B) under enheten, till exempel med en fuktig trasa. Se till att änden av kondensvattenröret (A) som kommer in i förångningsbassängen inte är blockerad och att änden av röret ligger i förångningsbassängen. Var försiktig så att du inte skadar de kalla rören.

Vid behov kan gångjärn olja och dörrar regleras.

Varning!

Rostfria dörr- och lådor ytor har man behandlad med Easy Clean beläggning, som stötas bort smuts. Använd inga starka rengöringsmedel eller skurpulver. Sådana produkter skadar ytfinishen.

Driftstörningar och justering av mindre störningar

Alla driftstörningar behöver inte nödvändigtvis servas av serviceman. Kontrollera först om du kan avlägsna driftstörningen med hjälp av följande anvisningar. Om det inte är något fel på apparaten får du själv ersätta utgifter för servicebesök, även under garantitiden.

Avkylningsaggregatet fungerar ej, kontrollera att:

- du har följt bruksanvisningen
- stickproppen sitter ordentligt i eluttaget
- säkringen är hel
- huvudströmbrytaren och strömbrytarna är påslagna
- det finns inga störningar i elförsörjningen.

Obs!

När omgivningens temperatur blir onormalt hög, kan den inre skyddsanordningen i kompressorn stänga av aggregatet. Det kan ta ½ - 1 timme innan aggregatet startar på nytt.

Avkylningseffekten är svag:

- dörren är tättslutad
- dörren har öppnats ofta och stått öppna för länge
- det har lagts in för mycket varor åt gången för nedkyllning
- ventilationen har förhindrats på utsidan eller insidan

Kylens led-belysning:

Led-belysningen har mycket lång livslängd. Vid defekt led-belysning, måste servicetekniker tillkallas.

Felmeddelande

P1 = givarefel

Trots felet i givaren fungerar kylan enligt det program som inställts i regulatorn. Temperaturen kan variera. Felet skall repareras. Kontakta Festivo -servicen.



HA = hög temperatur, övervärmning

Se först föregående avsnitt. Om ovannämnda punkter är i sin ordning och skåpet inte börjar kyla ner inom cirka två timmar kontakta Festivo -servicen.

LA = låg temperatur

Se först föregående avsnitt. Om ovannämnda punkter är i sin ordning och skåpet inte börjar kyla ner inom cirka två timmar kontakta Festivo -servicen.

Service

Kan driftstörningen inte avlägsnas behöver serviceman påkallas. Försök inte laga apparaten själv, speciellt ej dess eldelar. Onödigt dörröppnande höjer temperaturen i kylfrys.

Att öppna dörrar onödigt, höjas skåpets temperatur.

Fabriken godkänner endast auktoriserad serviceverkstad för utförande av garantiservice.

Obs!

Beställaren skall vid beställning av garantiservice, uppge apparatens garanti-information:

- tillverkningsnummer och exakt typnummer för apparaten. Denna information återfinns i typskylten som sitter på höger sidovägg inne i kylan.
- Inköpsdatum el. leveransdag.



Obs!

Ett vederbörligt garantibevis el. fakturakopia undertecknat av säljaren skall uppvisas för den som skall utföra garantiservice.

Kan ägaren till apparaten ej uppvisa garantins giltighet, kan ev. service ej utföras som garantiarbete. Servicearbeten under garantitiden utförs under skälig tidsåtgång och under normal arbetstid. Om serviceman beordras att komma omgående eller utanför normal arbetstid kan detta orsaka extrautgifter. Dessa utgifter får beställaren själv stå för gentemot serviceverkstaden.

Garantivillkor

Garantin omfattar kostnadsfri reparation av, till auktoriserad serviceverkstad anmälda och garantigivaren konstaterade, konstruktions-, tillverknings-, och råvarufel samt ev. uppkomna skador på apparaten till följd av dessa felaktigheter. Serviceverkstaden reparerar ovannämnda fel så att apparaten blir funktionsduglig.

Om apparaten skall användas i annat syfte än för normalt hemmabruk skall särskilda garantivillkor skriftligen överenskommas med tillverkaren.

Garantin omfattar inte fel som:

- uppsätt under transport
- pga slarv från användarens sida
- överbelastning av apparaten
- försummelse av anvisningarna i bruksanvisningen
- spänningsvariationer (tillåtet +/- 10 %)
- åska
- service och reparationsarbeten samt konstruktionsändringar utförda av annan än auktoriserad serviceverkstad
- reparation av för apparatens funktionsduglighet obetydliga fel, såsom lagning av ytrepor
- delar som pga slarvig hantering el. naturligt slitage löper en normalt större risk att gå sönder såsom glödlampor och handgripliga plastdelar.

Skrotning av produkten

Obs!

Produkt som inte mera skall brukas får inte lämnas bland vanliga sopor för den innehåller WEEE-avfall. Produkten måste skrotas som WEEE-avfall enligt gällande regler för dessa avfall.

Varning!

Se till att rören i kyl/frys-kombinationen inte går sönder innan den lämnats in för miljövänligt omhändertagande. Köldmediet i kylkretsloppet och oljan i kompressorn får inte läcka ut till naturen. Läckage från kylmediet kan skada ögonen.

Anteckningar

Anteckningar

FESTIVO

Suomen Kotikylmiö Oy on osa suomalaista Festivo-Porkka Groupia. Kaikki Festivo-tuotteet valmistetaan Hollolassa, jossa sijaitsee Suomen Kotikylmiö Oy:n tehdas, tuotekehitys, hallinto, näyttelytila sekä tehtaan oma huolto- ja varaosapalvelu.

Festivo on aito kotimainen avainlipputuote. Festivo-tunnus kylmälaitteesi etupaneelissa on siis lupaus suomalaisesta laadusta, joka syntyy vuosikymmenten kokemuksesta, vahvoista materiaaleista sekä ajan myötä toimiviksi havaituista rakenteista ja ratkaisuisista.

Suomen Kotikylmiö Oy
Ravitie 3, FIN-15860 Hollola
Tel. +358 (0)10 201 9200
festivo@festivo.fi

Festivo Huolto & varaosamyynti
Keskikankaantie 17, FIN-15860 Hollola
Tel. +358 (0)3 553 8681
huolto@festivo.fi